

Низкотемпературный шкаф

ICONIC

VIESSMANN

climate of innovation

Увеличение объема продаж замороженных пищевых продуктов



Системы отопления

Промышленные системы

Системы охлаждения ◀

Iconic



«Стимулятор» увеличения продаж замороженных пищевых продуктов

Icopic – для улучшения опыта покупок замороженных продуктов

Правильная атмосфера – для замороженных продуктов и спонтанных покупок

Традиционно ряд замороженных продуктов является непривлекательным местом. Icopic стремится к тому, чтобы это изменить. Полувертикальные витрины создают ощущение присутствия на продуктовом рынке и делают покупку замороженных продуктов более приятной. Дополнительным преимуществом является то, что Icopic обеспечивает неограниченный обзор, открытую конструкцию для хранения, чтобы покупателям было еще проще ориентироваться.

Имея привлекательный и хорошо освещенный обзор, Icopic разработан для привлечения внимания и мотивации покупателей совершать спонтанные покупки, а эргономика оптимизирована как для покупателя, так и для персонала. Большие стеклянные поверхности имеют оптимальную высоту, так что продукты полностью видны покупателю.

Больше места для продуктов и выстраивания концепции магазина

В сравнении с низкотемпературными витринами островного типа «Viessmann Icopic» обеспечивает увеличение экспозиционного объема на 50% на той же торговой площади. Данная повышенная продуктивность торговой площади и уникальная конструкция означают, что предприятия розничной торговли могут использовать новые схемы размещения оборудования в магазинах и способы ориентации покупателей.

Совмещая в себе преимущества низкотемпературных витрин островного типа и вертикальных низкотемпературных витрин, Icopic может гибко применяться для продажи замороженных продуктов как в пакетах, так и в картонной упаковке. Низ островного типа и верхние полки обеспечивают множество вариантов выкладки товара и заполнения витрины.



Выбирайте Icopic для

- Увеличения продаж
- Размещения большего количества замороженных продуктов без необходимости в дополнительном пространстве
- Улучшенной обзорности товаров
- Улучшенной эргономичности и удовольствия от похода за покупками
- Больших возможностей внутренней планировки для вашего магазина



Технические характеристики



Высота фронтальной части (мм)	550
Длина по наружному контуру (мм)	1875, 2500
Высота по наружному контуру (мм)	1550
Глубина по наружному контуру (мм)	1050, 1920
Температурный диапазон	от -23 до -21 °C
Хладагенты	R404, R744 (CO ₂)

Iconic-FSV-155-100

°C от -23 до -21

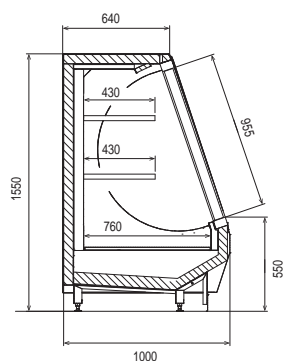

Одинарная витрина Iconic

Iconic-FSV-155-192

°C от -23 до -21

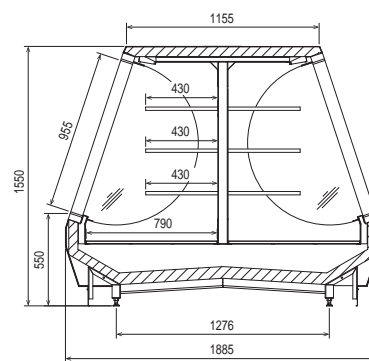

Двойная витрина Iconic



Светодиодная трубка для освещения двери



Акриловый разделитель нижней полки



Самозакрывающиеся двери

Стандартное оборудование

- светодиодная трубка для освещения двери
- Акриловый разделитель нижней полки
- Самозакрывающиеся двери

Дополнительные аксессуары



Решетчатые полки

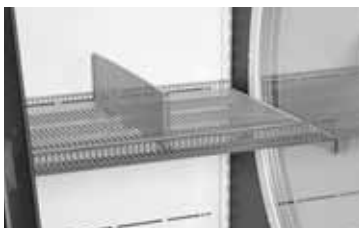

Разделитель для решетчатой полки



Нижние решетки для демонстрации товара



Разделитель для нижней решетки для демонстрации товара



Акриловый разделитель для нижних демонстрационных панелей



Крючок для полиэтиленовых пакетов



Панель держателя ценника для полки

- Акриловая разделительная панель
- Решетчатые полки
- Разделитель для решетчатой полки
- Панель держателя ценника для полки
- Нижние решетки для демонстрации товара
- Разделитель для нижней решетки для демонстрации
- Акриловый разделитель для нижних демонстрационных панелей
- Крючок для полиэтиленовых пакетов
- Пластиковый защитный бампер



Привлекательная демонстрация продуктов, увеличение продаж, максимальная обзорность в центре магазина и высокая эффективность использования на единицу пространства: это лишь некоторые из преимуществ конструкции с прозрачными стенками витрин Iconic.

- 1** Стекланные торцы обеспечивают прекрасную обзорность продуктов сбоку
- 2** Светодиодная подсветка для обеспечения повышенной обзорности товаров
- 3** Просторная нижняя часть островного типа
- 4** Верхние полки на уровне глаз покупателя
- 5** На 50 % больше продуктов на той же торговой площади

Витрина Iconic компании Viessmann – «стимулятор» увеличения продаж замороженных пищевых продуктов в магазине Edeka Kusenberg в г.Гох, Германия

Инновационная витрина Iconic из серии охлаждаемых витрин Viessmann Refrigeration Systems создает ощущение присутствия на рынке и приносит удовольствие от похода за покупками в новый магазин Edeka Kusenberg в г.Гох (Северный Рейн – Вестфалия).

Основные преимущества витрины Iconic для владельцев супермаркета: больше замороженных пищевых продуктов без необходимости выделения дополнительного пространства, лучшая обзорность товаров, улучшенная эргономичность и упрощенный доступ к продуктам, увеличение продаж и больше вариантов внутренней планировки магазина.

«Наша витрина Iconic – настоящая находка для торговой точки. Она имеет прекрасный внешний вид, чрезвычайно удобна для покупателей, благодаря ей продажи замороженных продуктов с самого начала превзошли наши намеченные показатели, – говорит

счастливый владелец супермаркета Кристиан Кузенберг.

Новый тип витрины с оптимизированной эргономичностью

Витрина Iconic от Viessmann является абсолютно новым типом витрины для предприятий розничной торговли. Полувертикальная витрина высотой 1,55 м обеспечивает превосходную обзорность товаров и оптимальную выкладку замороженных пищевых продуктов в торговой точке. Большие стеклянные поверхности, имеющие идеальную высоту, обеспечивают великолепную обзорность для покупателей.

На 50 процентов больше вместимости

По сравнению с обычными низкотемпературными витринами, витрины Iconic обеспечивают на 50 процентов больше вместимости без необходимости выделения дополнительного пространства.



Новая морозильная витрина Iconic от Viessmann в торговой точке в новом магазине Edeka Kusenberg в Гохе

Фото: Viessmann Refrigeration Systems





Каталог изделий для систем охлаждения в магазине приложений App Store.

Австрия
Viessmann Ges.m.b.H.
Тел.: +43 72 42 623 81-100
info@viessmann.at
www.viessmann.at/kuehlsysteme

Дания
Norpe ApS
Тел.: +45 4120 5420
marketing@norpe.fi
www.norpe.dk

Эстония
Norpe Eesti Oü
Тел.: +372 675 5150
info@norpe.ee
www.norpe.ee

Финляндия
Norpe Oy
Тел.: +358 19 537 8000
marketing@norpe.fi
www.norpe.com
Norpe Suomi Oy
Тел.: +358 19 537 8000
marketing@norpe.fi
www.norpe.fi

Франция
Viessmann Technique du Froid S.à.r.l.
Тел.: +33 3 87291700
france@viessmann-refrigeration.com/fr
www.viessmann.fr

Германия
Viessmann Kuehlsysteme GmbH, Hof
Тел.: +49 9281 814-0
Viessmann Kuehlsysteme GmbH, Mainz
Тел.: +49 61315 7046-17
kuehlsysteme@viessmann.de
www.viessmann.de/kuehlsysteme

Латвия
Norpe, Латвия
Тел.: +371 6782 8449
info@norpe.lv
www.norpe.com

Норвегия
Norpe AS
Тел.: +47 3336 3500
post@norpe.no
www.norpe.no

Польша
Viessmann Systemy Chłodnicze Sp. z o.o.
Тел.: +48 22 882 0020
norpe@norpe.pl
www.viessmann.pl

Россия
Norpe Viessmann Group, Москва
Norpe Viessmann Group, Санкт-Петербург
Тел.: +7 499 277 1260
www.viessmann-refrigeration.com/ru

Швеция
Norpe AB
Тел.: +46 8 5941 1200
info@norpe.se
www.norpe.se

Швейцария
Viessmann (Schweiz) AG
Тел.: +41 56 418 67 11
info@viessmann.ch
www.viessmann.ch/kuehlsysteme

ОАЭ
Viessmann Middle East FZE
Тел.: +971 43724247
refrigeration@viessmann.ae
www.viessmann.ae/refrigeration

Великобритания
Viessmann Refrigeration Systems Limited
Тел.: +44 1952 457157
sales@viessmann-coldtech.co.uk
www.viessmann.co.uk